



C77K-CS ad anta nascosta

Altissime prestazioni
e design moderno



Sistema per serramenti a battente con anta nascosta ad altissimo isolamento, adatto sia per le nuove costruzioni che per le ristrutturazioni. Il design moderno unito alla cura dei particolari e alle elevate performance soddisfa tutte le richieste e le aspettative di una clientela molto esigente.

AluK Group Spa
Via Monte Amiata 3a
37057 - San Giovanni Lupatoto
Verona

CARATTERISTICHE

- › Anta nascosta
- › Mostra frontale minimale
- › Tenuta a giunto aperto
- › Ferramenta nascosta
- › Portata con cerniere AK PLUS a scomparsa fino a 150 kg
- › Portata con cerniere AK PLUS a vista fino a 180 kg

OPZIONI

- › Apertura interna
- › Anta/ribalta
- › Vasistas
- › Sopraluce e sottoluce
- › Disponibile anche con soluzione a due ante
- › Disponibile soglia bassa

CONFIGURAZIONI

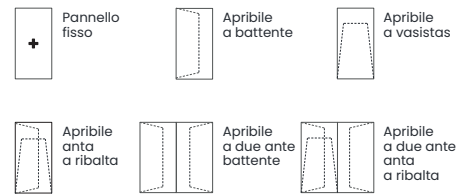

SPECIFICHE

PRESTAZIONI	C77K-CS
U_w (Doppio vetro $U_g = 1.0 \text{ W/m}^2\text{K}$)	1.20 $\text{W/m}^2\text{K}$
U_w (Triplo vetro $U_g = 0.5 \text{ W/m}^2\text{K}$)	0.88 $\text{W/m}^2\text{K}$
Permeabilità all'aria	Classe 4
Tenuta all'acqua	Classe E_{1350} (1350 Pa)
Resistenza al vento	Classe C5
Performance acustica	48 dB
Sicurezza	-
Sistema	
Profondità telaio fisso	77 mm
Profondità telaio mobile	87 mm

Limiti di dimensione e di peso

Altezza massima	2500 mm
Larghezza massima	1500 mm
Portata massima	100 kg - 150 kg a scomparsa 130 kg - 180 kg a vista

Vetri

Posizione vetrazione	Interna
Spessore vetrazione	32 mm - 50 mm

Finiture superficiali

	Monocolore	Bicolore	
		Interno	Esterno
Verniciatura	✓	✓	✓
Anodizzazione	✓	✓	✓
Sublimazione (effetto legno)	✓	✓	✓

PROFILO TERMICO

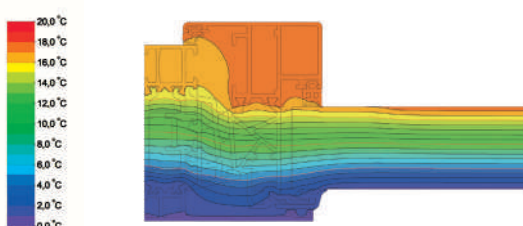

SEZIONI E NODI

Ulteriori dettagli sono disponibili su richiesta

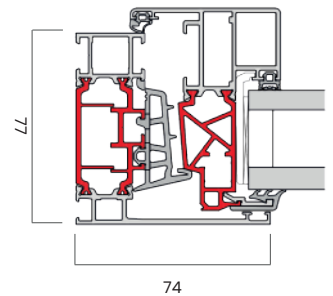

› NODO LATERALE

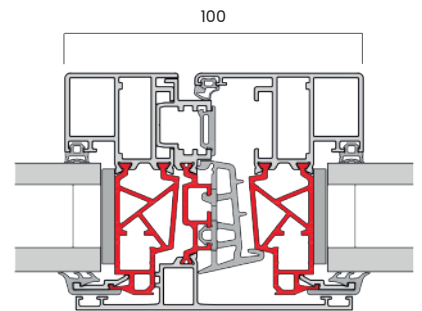

› NODO CENTRALE

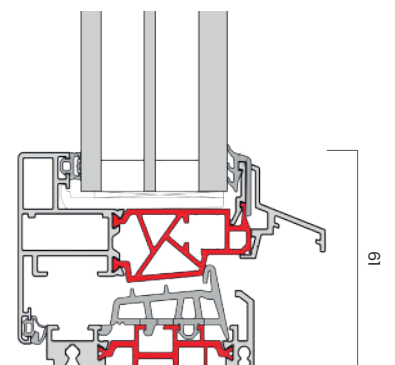

› SOGLIA BASSA